

Bremsscheiben Messschieber

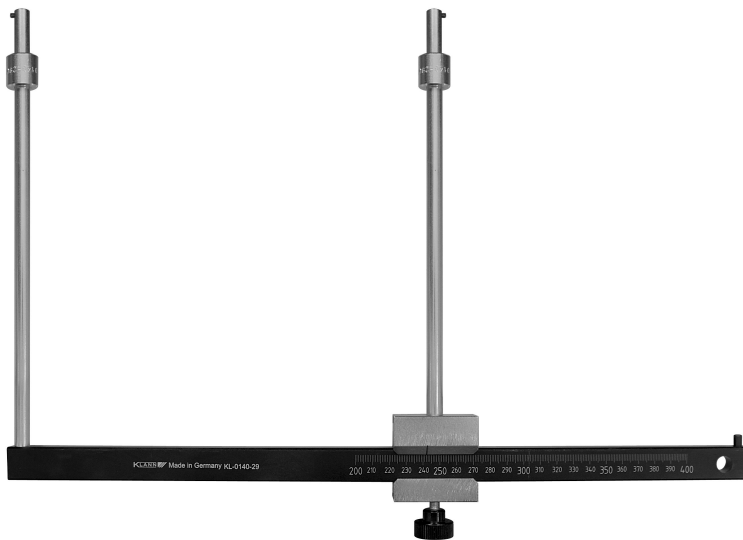

KL-0140-29

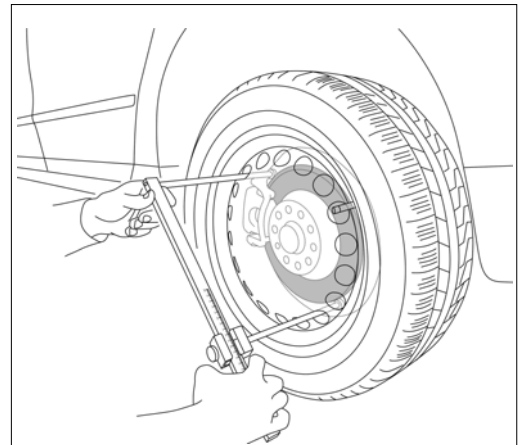

0140-29d131234.doc

KLANN-Spezial-Werkzeugbau-GmbH

Breslauer Strasse 41
78166 Donaueschingen

Postfach 1329
78154 Donaueschingen - GERMANY

Tel.: +49 (0) 771 / 8 32 23-0
Fax: +49 (0) 771 / 8 32 23-90

E-Mail: info@klann-online.de
Internet: www.klann-online.de



KLANN UK

KLANN Tools Ltd.
Marton Street
BD23 1TF
Skipton, North Yorkshire
UNITED KINGDOM

Phone: +44 (0) 1756-706700
Fax: +44 (0) 1756-798083

E-Mail: sales@klanntools.co.uk
Internet: www.klanntools.co.uk

KLANN France

GEDORE-KLANN FRANCE SARL
Parc d'activités des Béthunes
10, avenue du fief bat. 12
BP 79144 - Saint-Ouen-L'Aumône
95074 CERGY PONTOISE CEDEX
FRANCE

Tél: +33 (0) 1.34.40.16.60
Fax: +33 (0) 1.34.40.16.61
E-Mail: info-klann@gedore.fr
Internet: www.klann.fr

Abb. 1: KL-0140-29

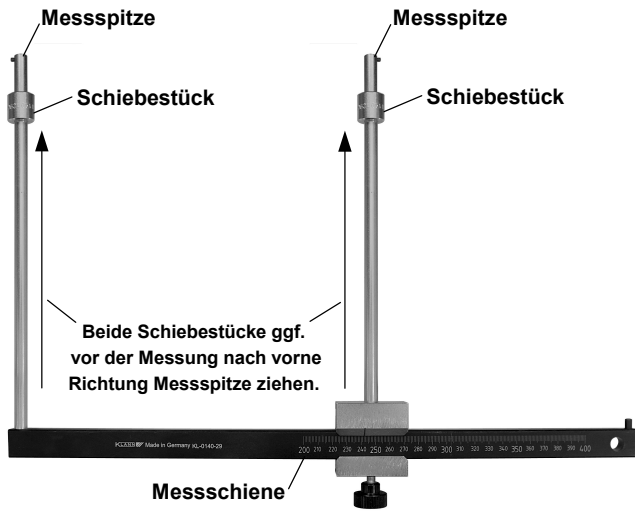

KL-0140-29 - Bremsscheiben Messschieber

Universal passend.

Anwendungsbereich

Zum schnellen Messen des Bremsscheibendurchmessers ohne die Räder abzubauen.

Technische Daten

Spannweite (Messbereich): 200 - 400 mm

Lieferumfang

Artikel Nr.	Beschreibung	Menge
KL-0140-29	Bremsscheiben Messschieber	1

Abb. 2: Anwendungsbeispiel: KL-0140-29

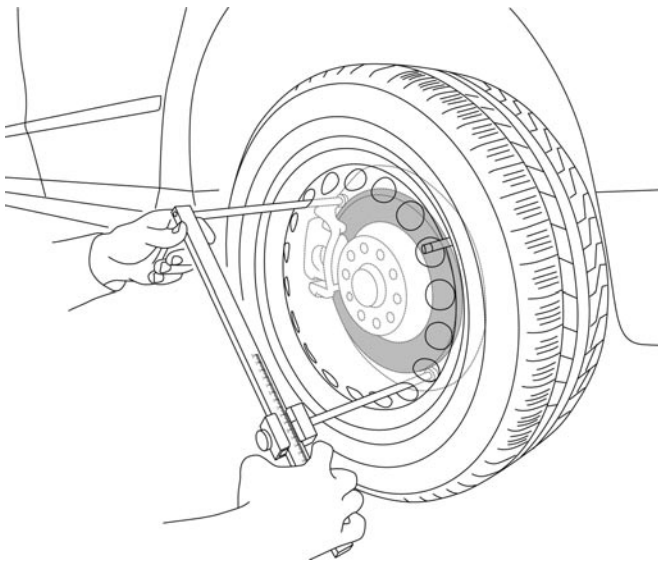

Anwendung

Messschieber an geeigneter Stelle durch die Felgenöffnung führen und die Messung der Bremsscheibe durchführen.

(Abb. 2)

Hinweis:

Sollten die Messspitzen an der Felge anstehen bevor diese die Bremsscheibe am Aussendurchmesser berühren, kann mittels der Schiebestücke z.T. der fehlende Höhenunterschied ausgeglichen werden.

Dazu die Schiebestücke an das Ende der Messspitzen ziehen. **(Siehe Abb. 1)**

Hinweis: Bei Verwendung der Schiebestücke zur Messung muss von dem jetzt gemessenen Bremscheibendurchmesser **10* mm** abgezogen werden.

(* Messdifferenz durch die Schiebestücke)