

EINSPRITZDÜSEN FRÄSERWERKZEUG KLANN

Universell passend für VW-Audi, Seat, Škoda, Citroën, BMW, Ford, Landrover, Mazda, Mercedes, Opel, Peugeot, Renault, Toyota, Volvo Diesel-Motoren mit einem Einspritzdüsensitz-Ø von 17 mm. (Motorcode: VW-Audi / Seat / Škoda: AXD, BAY, BLE, BNZ, BNM, BNV, BKC, BWF, BXE, BLS; Mercedes: OM611, OM612, OM613, OM640, OM642, OM646, OM646 EVO, OM647, OM648, OM668; Peugeot: DT17, DT20, DV4, DV6, DW10, DW12; Citroën: DV4; Renault: F9Q, G9T, G9U, K9K; BMW: M47, M47TU, M57, M57TU; Opel: Z13DT; Ford: G8DA, G8DB, HHDA, HHJA, HHJB; Volvo: D4164T; Mazda: Y6; Toyota: 1ND-TV, 1CD-FTV, 1KD-FTV, 2AD-FHV, 2AD-FTV, 2KD-FTV H, 2KD-FTV L, W17D14 [1ND]; Landrover: TD4, M47D)

Zum schnellen und fachgerechten Reinigen des Einspritzdüsensitzes.

Wichtig vor dem Wiedereinbau der Einspritzdüse, damit keine Undichtigkeit zwischen Zylinderkopf und Einspritzdüse entsteht.

Die federbelastete Zentrierkonus-Hülse gewährleistet eine exakte Führung des Reinigungswerkzeuges in der Einspritzdüsen-Bohrung und somit ein problemloses und präzises Reinigen der Dichtsitz-Fläche.



850 0064



Anwendungsbild

Art.-Nr.	Artikelbezeichnung	Antrieb	Abmessung (Länge)	Ø mm	Herst.-Nr.
850 0064	Fräswerkzeug	T-Griff	238 mm	7,3 / 17 mm	KL-0186-50 B

ZUBEHÖR

Art.-Nr.	Artikelbezeichnung	Antrieb	Abmessung (Länge)	Herst.-Nr.
854 5046	Verlängerung	T-Griff	150 mm	KL-0186-501



854 5046

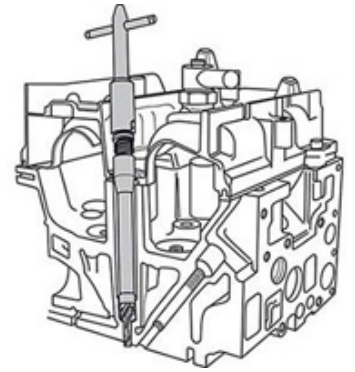

Anwendungsbild