

## ANSCHRAUBPLATTEN UND FLANSCHKUGELN

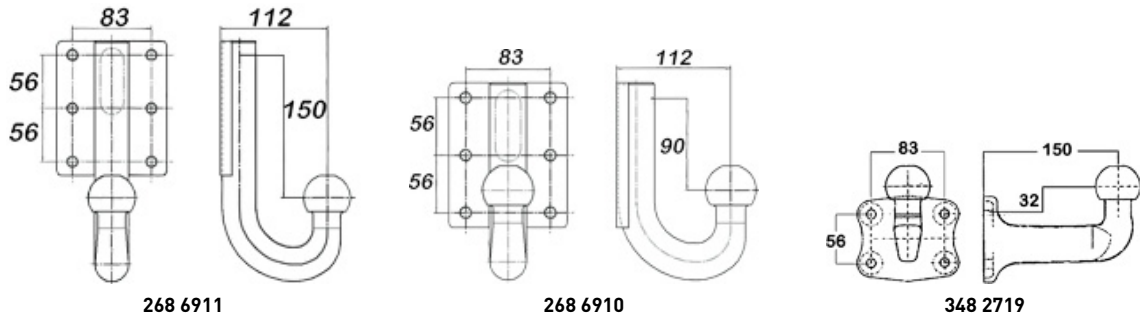
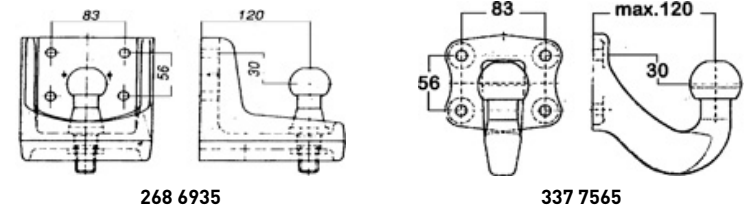
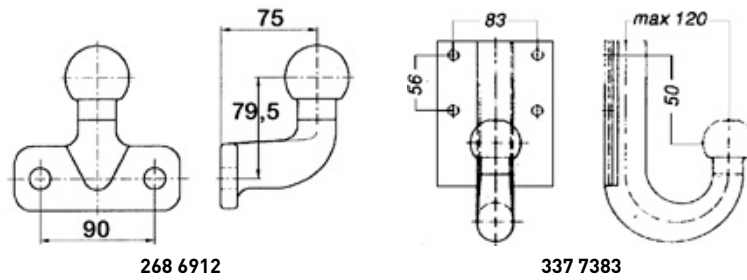

Art.-Nr.	Artikelbezeichnung	Stützlast	Anhängerlast	Kfz. Eigengewicht	Gewicht kg	D-Wert	Belastung	Durchmesser	EU-Prüfzeichen	Lochabstand	Gewinde
300 1289	Anschraubplatte mit Flanschkugel AL-KO	200 kg	2000 kg	Achtung: Nicht verwendbar mit einer AKS	2,0	17,0 kN	...	...	...	...	...
268 6912	Anschraubplatte mit Flanschkugel Westfalia	150 kg	2500 / 2200 / 2000 kg	5600 / 8100 / 11500 kg	2,4	17,0 kN	...	...	...	...	...
337 7383	Anschraubplatte mit Flanschkugel Westfalia	100 kg	2800 / 2500 / 2000 kg	4700 / 5800 / 14200 kg	4,4	17,2 kN	...	...	...	...	...
679 5033	Anschraubplatte mit Flanschkugel Westfalia	250 kg	3500 / 3815 / 3385 kg	9115 / 7500 / 10000 kg	...	24,8 kN	...	...	...	...	...

## ANSCHRAUBPLATTEN UND FLANSCHKUGELN

Art.-Nr.	Artikelbezeichnung	Stützlast	Anhänge- last	Kfz. Eigen- gewicht	Gewicht kg	D-Wert	Belastung	Durchmes- ser	EU-Prüf- zeichen	Lochab- stand	Gewinde
<b>268 6935</b>	Anschraub- platte mit Flanschku- gel Westfalia	120 kg	3500 / 2500 / 3000 kg	9400 / 40000 / 17000 kg	8,2	25,1 kN	120 kg	...	...	...	...
<b>337 7565</b>	Anschraub- platte mit Flanschku- gel Westfalia	150 kg	2800 / 3100 / 3500 kg	15000 / 10000 / 7500 kg	...	23,5 kN	...	...	...	...	...
<b>268 6911</b>	Anschraub- platte mit Flanschku- gel Westfalia	150 kg	2500 / 2800 / 3500 kg	6200 / 4900 / 3600 kg	...	17,5 kN	...	...	...	...	...
<b>268 6910</b>	Anschraub- platte mit Flanschku- gel Westfalia	150 kg	2500 / 2800 / 3500 kg	6200 / 4900 / 3600 kg	...	17,5 kN	...	...	...	...	...
<b>348 2719</b>	Anschraub- platte mit Flanschku- gel Westfalia	150 kg	2800 / 2500 / 3500 kg	4900 / 6200 / 3600 kg	...	17,5 kN	...	...	...	...	...
<b>268 8014</b>	Anschraub- platte mit Flanschku- gel ACPS / Oris	225 kg	3500 kg	...	...	20,2 kN	...	50 mm	EC-Prüf- nummer 3361	90 mm	M16
<b>964 0484</b>	Anschraub- platte mit Flanschku- gel ACPS / Oris	...	3500 kg	...	...	24,80 kN	...	50 mm	E7 55R-011838	83 mm	M10
<b>567 9845</b>	Anschraub- platte mit Flanschku- gel GDW	...	3500 kg	...	...	17 kN	...	...	...	95-Ø 17 (x2) ... oder 90-Ø 17 (x2) mm	...
<b>934 0741</b>	Anschraub- platte mit Flanschku- gel GDW	...	3500 kg	...	...	21,60 kN	...	...	...	83 x 56 - Ø11 mm	...